

Manfred Röseler

Kurs biblijny

Nowe życie z Jezusem



Człowiek - stworzony na Boży obraz

Tytuł oryginału: BIBELGRUNDKURS "NEUES LEBEN MIT JESUS"

Original edition © by Missionswerk DIE BRUDERHAND e.V.

Polish edition © by Fundacja Ewangeliczna

Wydawca: Fundacja Ewangeliczna

Tekst biblijny, cytowany w kursywie, pochodzi z dwóch wydań Pisma Świętego:

- Biblia Warszawska, Towarzystwo Biblijne w Polsce, Warszawa 1994,
- Biblia Tysiąclecia, Wydawnictwo Pallottinum, Poznań - Warszawa 1980.

Cytaty z Biblii Tysiąclecia oraz odnośniki do niej oznaczone zostały symbolem "BT".

skrótów nazw ksiąg biblijnych zastosowane w kursywie

W nawiasach podano nazwy ksiąg w Biblii Tysiąclecia, różniące się od nazw użytych w Biblii Warszawskiej.

Abd. - Księga Abdiasza
Agg. - Księga Aggeusza
Am. - Księga Amosa
Dan. - Księga Daniela
Dz.Ap. - Dzieje Apostolskie
Efez. - List do Efezjan
Est. - Księga Estery
Ezd. - Księga Ezdrasza
Ezech. - Księga Ezechiela
Filem. - List do Filemona
Filip. - List do Filipian
Gal. - List do Galacjan (List do Galatów)
Hab. - Księga Habakuka
Hebr. - List do Hebrajczyków
Iz. - Księga Izajasza
Jan - Ewangelia Jana
I Jan - I List Jana
II Jan - II List Jana
III Jan - III List Jana
Jak. - List Jakuba
Jer. - Księga Jeremiasza
Job - Księga Joba (Księga Hioba)
Joel - Księga Joela
Jon. - Księga Jonasza
Joz. - Księga Jozuego
Jud. - List Judy
Kazn. - Księga Kaznodziei Salomona (Księga Koheleta)

Kol. - List do Kolosan
I Kor. - I List do Koryntian
II Kor. - II List do Koryntian
I Kron. - I Księga Kronik
II Kron. - II Księga Kronik
I Król. - I Księga Królewska
II Król. - II Księga Królewska
Łuk. - Ewangelia Łukasza
Mal. - Księga Malachiasza
Mar. - Ewangelia Marka
Mat. - Ewangelia Mateusza.
Mich. - Księga Micheasza
I Mojż. - I Księga Mojżeszowa (Księga Rodzaju)
II Mojż. - II Księga Mojżeszowa (Księga Wyjścia)
III Mojż. - III Księga Mojżeszowa (Księga Kapłańska)
IV Mojż. - IV Księga Mojżeszowa (Księga Liczb)
V Mojż. - V Księga Mojżeszowa (Księga Powtórzonego Prawa)
Nah. - Księga Nahuma
Neh. - Księga Nehemiasza
Obj. - Objawienie Jana (Apokalipsa Jana)
Oz. - Księga Ozeasza
Pieśń n.P. - Pieśń nad Pieśniami
I Piotr - I List Piotra

II Piotr. - II List Piotra
Przyp. - Przypowieści Salomona (Księga Przysłów)
Ps. - Księga Psalmów
Rut - Księga Rut
Rzym. - List do Rzymian
I Sam. - I Księga Samuela
II Sam. - II Księga Samuela
Sędz. - Księga Sędziów
Sof. - Księga Sofoniasza
I Tes. - I List do Tesaloniczan
II Tes. - II List do Tesaloniczan
Tr. - Treny (Lamentacje)
I Tym. - I List do Tymoteusza
II Tym. - II List do Tymoteusza
Tyt. - List do Tytusa
Zach. - Księga Zachariasza

W odnośnikach do tekstów biblijnych zawsze podawany jest najpierw skrót nazwy księgi, następnie numer rozdziału, po przecinku zaś numer wiersza. Przykłady:

Obj. 3,20 = Objawienie Jana (Apokalipsa Jana), rozdział 3, wiersz 20
Iz. 1,11-16.18-20 = Księga Izajasza, rozdział 1, wiersze 11-16 oraz 18-20

Ponad pół wieku temu Charles A. Lindbergh przeleciał swoim jednopłatowcem nad Atlantykiem. Lecił na wysokości 1200 m, z prędkością 160 km/h. Dziś loty transatlantyckie odbywają się z szybkością ponad 1000 km/h. Żyjemy w erze lotów kosmicznych, techniki komputerowej i komunikacji. Czy jednak rozwój ten rzeczywiście posunął nas naprzód? Jak wygląda dziś nasze społeczeństwo? Jest wiele rozbitych rodzin. Depresja, choroby, niemoralność i brutalność gwałtownie przybierają na sile. Czy jest to życie zgodne z Bożym zamierzeniem?

- Kim jest człowiek?
- Skąd pochodzi?
- Po co żyje?
- Dokąd zmierza?

Te podstawowe pytania są wciąż aktualne!

Każde techniczne urządzenie zostało wyprodukowane w pewnym konkretnym celu. Tylko konstruktor może przygotować właściwą instrukcję dotyczącą przeznaczenia i funkcjonowania tego sprzętu. Dlatego właśnie, kupując towar, otrzymujemy in-

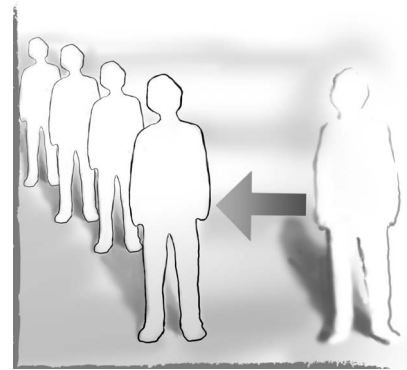

strukcję obsługi. Jeśli obchodzimy się ze sprzętem niezgodnie ze wskazaniami, musimy się liczyć z możliwością uszkodzenia go lub zniszczenia.

Podobnie jest z nami, ludźmi. Bóg stworzył nas w konkretnym celu. Jeśli chcemy wiedzieć, jak we właściwy sposób obchodzić się z życiem, musimy znać instrukcję: Biblię. Zobaczmy więc, co Biblia mówi o człowieku.

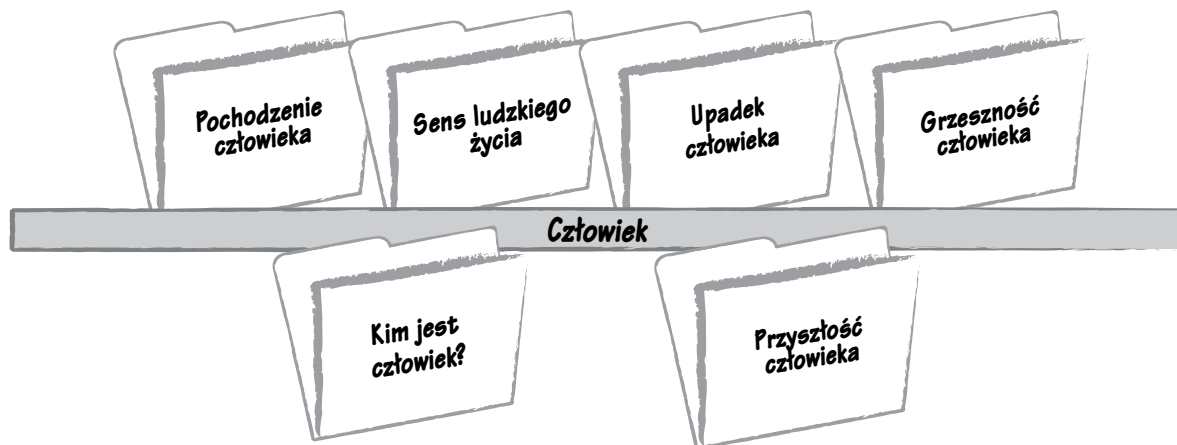



I. Pochodzenie człowieka

Biblia daje nam godną zaufania odpowiedź na pytanie o pochodzenie człowieka. Naucza, że jesteśmy stworzeni przez Boga.



I Mojż. 1,27
I stworzył Bóg człowieka na obraz swój. Na obraz Boga stworzył go. Jako mężczyznę i niewiastę stworzył ich.

Bóg stworzył nas, gdyż pragnął, byśmy istnieli.



I Mojż. 1,26
Potem rzekł Bóg: uczynimy człowieka na obraz nasz, podobnego do nas [...].



- Jakie znaczenie ma dla nas wiedza o tym?
Ps. 139,13-16

A. HISTORIA STWORZENIA

1. Stworzenie

Bóg ukończył dzieło stworzenia nieba i ziemi w sześć dni. Przeczytaj *I Księgę Mojżeszową 1* i zanotuj, co Bóg stworzył każdego dnia.

Dzień 1 (wersze 3-5):

Dzień 2 (wersze 6-8):

Dzień 3 (wersze 9-13):

Dzień 4 (wersze 14-19):

Dzień 5 (wersze 20-23):

Dzień 6 (wersze 24-31):

2. Stwórca

Powstanie świata i człowieka nie jest skutkiem ślepego losu lub działania sił natury. Mądry i kochający Stworzyciel uczynił wszechświat, ziemię i wszystko, co się na niej znajduje, według Swego cudownego planu.



I Mojż. 1,1
Na początku stworzył Bóg niebo i ziemię.

Bóg stworzył nas w ponadnaturalny sposób i tchnął w nas dech życia (*I Mojż. 2,7*).



- Dlaczego wiara w ponadnaturalne stworzenie nie powinna być dla chrześcijan problemem?
I Mojż. 17,1, Ps. 115,3

Stworzenie jest dziełem naszego Trójjedynego Boga (*I Mojż. 1,1-2; I Mojż. 1,26*).



- Jaki był udział Jezusa w dziele stworzenia? *Jan 1,3, Kol. 1,15-16, Hebr. 1,2*

3. Długość okresu stworzenia



I Mojż. 1,31
[...] I nastął wieczór, i nastął poranek - dzień szósty.

II Mojż. 20,11
Gdyż w sześciu dniach uczynił Pan niebo i ziemię, morze i wszystko, co w nich jest, a siódmego dnia odpoczął. Dlatego Pan pobłogosławił dzień sabatu i poświęcił go.

Biblia naucza, że Bóg w sześć dni ukończył dzieło stworzenia. U niektórych osób rodzi to pytanie:

Czy poszczególne dni stworzenia były jakimiś dłuższymi okresami, czy też zwykłymi dniami?

Biblijna relacja wyraźnie wskazuje, że w przypadku stworzenia mamy do czynienia z normalnymi dniami, nie zaś z długimi przedziałami czasu.

1. Hebrajskie słowo „*jom*” oznacza dzień, nie zaś okres.
2. Wzmianka o wieczorach i porankach wskazuje iż chodzi o zwykłe dni (*np. I Mojż. 1,13*), czyli o czas pełnego obrotu kuli ziemskiej trwający 24 godziny.
3. Jeśli owe dni oznaczałyby długie okresy, to noce musiałyby być równie długie.
 - Co stałoby się z roślinami i drzewami podczas tak długiej nocy?
 - W jakim wieku byłby Adam w momencie upadku w grzech?
4. Przykład zawarty w *II Księdze Mojżeszowej 20,11* byłby pozbawiony sensu, gdyby dni stworzenia były długimi okresami.
5. Dzieło stworzenia jest przejawem Bożej mocy (*Rzym. 1,20*). Bóg nie potrzebuje długich okresów czasu na czynienie cudów.

Warto mieć na uwadze cuda Jezusa opisane w Nowym Testamencie:

- Przemienienie wody w wino na weselu w Kanie.
- Pomnożenie ryb i chleba dla 5000 osób.

Wielu wierzących naukowców twierdzi, że Ziemia jest młodą planetą, a żadne ze współczesnych odkryć naukowych nie pozostaje w sprzeczności z biblijnym opisem stworzenia. Jeśli wierzymy, że Bóg jest wszechmocny, nie powinniśmy mieć powodu do wątplenia w biblijną relację na temat stworzenia.



Ps. 33,9

On rzekł - i stało się, On rozkazał - i stanęło.

B. TEORIA EWOLUCJI

Teoria ewolucji nie daje się pogodzić z Biblią. Wyklucza ona stwórczy akt jako wyjaśnienie powstania życia. Według niej życie rozwija się przypadkowo, poprzez dobór naturalny, na przestrzeni długiego okresu czasu. Teoria ewolucji nie daje się utrzymać w świetle wszystkich faktów z zakresu nauk przyrodniczych. Nie udziela też zadowalających odpowiedzi na poniższe pytania:

- Skąd wziął się na początku tak wielki potencjał energii?
- Co sprawiło, że się uaktywnił?
- Gdzie jest forma przejściowa pomiędzy zwierzęciem a człowiekiem?
- Dlaczego dziś w świecie przyrody nie występują żadne formy przejściowe?
- Jak teoria ewolucji ma się do II zasady termodynamiki?
- Skąd człowiek ma świadomość moralną?
- Skąd u ludzi wzięło się przeświadczenie o istnieniu Boga?



Sens ludzkiego życia

Problemem wielu ludzi jest to, że nie widzą oni sensu swojego życia. Człowiek, który wierę w Boga zastąpił wiarą w teorię ewolucji, jest pozbawiony wiedzy o punkcie wyjścia i o celu swego życia.

- Jaki jest sens ludzkiego życia?
- W jakim celu Bóg nas stworzył?

Odpowiedź na te pytania znajdujemy już w dwóch pierwszych rozdziałach Biblii:

A. SPOŁECZNOŚĆ Z BOGIEM

Jest to najważniejsza odpowiedź na pytanie o sens życia. Bóg stworzył nas dla Siebie. On pragnie mieć z nami społeczność!



*I Mojż. 1,27
I stworzył Bóg człowieka na obraz swój. Na obraz Boga stworzył go.*

Człowiek żyjący bez społeczności z Bogiem rozmiąga się ze swoim powołaniem. Zostaliśmy stworzeni przez Boga, aby Go wielbić.



*Rzym. 11,36
Albowiem z niego i przez niego i ku niemu jest wszystko; jemu niech będzie chwala na wieki. Amen.*

*Kol. 1,16
Ponieważ w nim zostało stworzone wszystko, co jest na niebie i na ziemi, rzeczy widzialne i niewidzialne, czy to trony, czy panowania, czy nadziemskie władze, czy zwierzchności; wszystko przez niego i dla niego zostało stworzone.*

Efez. 1,12



- Jak wyglądała społeczność Boga z człowiekiem w raju, bezpośrednio po stworzeniu?

B. SPOŁECZNOŚĆ Z LUDŹMI



*I Mojż. 2,18
Potem rzekł Pan Bóg: Niedobrze jest człowiekowi, gdy jest sam. Uczynię mu pomoc odpowiednią dla niego.*

Człowiek został stworzony do życia z innymi. Dlatego Bóg ustanowił małżeństwo jako najmniejszą komórkę ludzkiej społeczności. Istnieją również inne formy społeczności, np. społeczność chrześcijańska.



- Co jest podstawą prawdziwej społeczności? *I Jan 1,7*
- Jak chrześcijanin może radzić sobie z samotnością? *Ps. 68,6-7*

C. PANOWANIE



*I Mojż. 1,28
I błogosławił im Bóg, i rzekł do nich Bóg: Rozradzajcie się i rozmnażajcie się, i napełniajcie ziemię, i czyńcie ją sobie poddaną; panujcie nad rybami morskimi i nad ptactwem niebios, i nad wszelkimi zwierzętami, które się poruszają po ziemi!*

Choć człowiek miał panować, to bardzo szybko sam został opanowany i dlatego wciąż zawodzi (wojny, niszczenie przyrody, alkohol, narkotyki, papierosy, moda, chciwość, bezwzględność...).

Opanowany przez złe rzeczy, człowiek nie jest w stanie panować w sposób zgodny z Bożymi oczekiwaniami. Do tego niezbędna jest bowiem wolność, którą obdarza Jezus Chrystus.

Gal. 5,13



- Przez co opanowany był nasz stary człowiek? *Rzym. 6,6, Rzym. 6,12*

D. SŁUŻBA



I Mojż. 2,15
I wziął Pan Bóg człowieka i osadził go w ogrodzie Eden, aby go uprawiał i strzegł.

I Mojż. 2,20

Bóg zlecił człowiekowi różne zadania, pomagające mu w osobistym rozwoju oraz wykorzystaniu darów. Sam Jezus dał nam przykład służby.

Mar. 10,45



Upadek człowieka

Upadek w grzech można określić jako największą katastrofę ludzkości. Każdy z nas został dotknięty negatywnymi skutkami tego wydarzenia (*I Mojż. 3,1-24*).

A. ŻYCIE PRZED UPADKIEM W GRZECH

Bóg stworzył ludzi dając im wspaniałe powołanie. Nie musiało dojść do przekroczenia Bożego zakazu.



- Co powinno cechować naszą służbę dla Pana? *Ps. 100,2*

E. ŻYCIE WIECZNE



I Mojż. 2,17
[...] bo gdy tylko zjesz z niego, na pewno umrzesz.

Bóg przeznaczył człowieka do wiecznego życia. Przez upadek w grzech, stracił człowiek jednak to życie i może je odzyskać tylko dzięki Jezusowi Chrystusowi. Ten, kto otrzymał pewność życia wiecznego, będzie prowadził życie w zgodzie z Bożym powołaniem.

Jan 3,16



- Skąd człowiek posiada wewnętrzną świadomość życia wiecznego? *Kazn. 3,11*



- Jaki był jedyny możliwy grzech, który mogli popełnić (*I Mojż. 2,17*)?

B. POKUSA I UPADEK

Taktyka szatana polega na wbijaniu klina między Boga a człowieka. Jego metody są zawsze podobne, możemy więc uczyć się na wcześniejszych błędach.

Pokusa, która prowadzi do upadku, składa się z trzech etapów (*I Mojż. 3,1-6*):

1. *I Mojż. 3,1b*
2. *I Mojż. 3,4-5*
3. *I Mojż. 3,6*



- Jak należy zachować się w czasie pokusy?
II Tym. 2,22, Jak. 4,7

C. SKUTKI UPADKU W GRZECH

Skutki upadku w grzech dla ludzkości (*I Mojż. 3,7-24*):

- Oczy ludzi otworzyły się.
I Mojż. 3,7
- Na świecie pojawił się lęk i strach.
I Mojż. 3,10
- Społeczność z Bogiem została zakłócona.
I Mojż. 3,9-13
- Szczególne skutki dla węża.
I Mojż. 3,14-15
- Szczególne skutki dla kobiety.
I Mojż. 3,16
- Szczególne skutki dla mężczyzny.
I Mojż. 3,17-19
- Ludzie zostali wypędzeni z ogrodu Eden.
I Mojż. 3,23



- Jakie skutki, w związku ze zbawieniem, miał dla nas upadek w grzech?
Rzym. 5,12-14



IV Grzeszność człowieka

Konsekwencją upadku w grzech jest nie tylko zniszczenie społeczności z Bogiem, ale cierpienie człowieka wywołane grzechem. Każdy człowiek jest z natury grzesznikiem.

A. CO TO JEST GRZECH?

Grzech jest przekroczeniem Bożego nakazu, przejawiającym się w różny sposób (*Mar. 7,21-22, I Kor. 6,9-10, Gal. 5,19-21*).

Oto obrazy, pokazujące czym jest grzech:

- nieprawość, więzy, *Przyp. 5,22*
- choroba, *Iz. 1,4-6*
- zarozumiałość, *Iz. 14,13-14*
- zabłądzenie, *Iz. 53,6*
- przestępstwo, *Rzym. 4,15*
- nieprzyjaźń wobec Boga, *Rzym. 5,10*
- bezprawie, *I Jan 3,4 (BT)*
- moc odciągająca człowieka od Boga. *I Kor. 12,2*

B. KTO JEST GRZESZNIKIEM?



*Rzym. 3,23
Gdyż wszyscy zgrzeszyli i brak im chwały Bożej.*

Przez Adama grzech wszedł na świat, a przez grzech śmierć (Rzym. 5,12). Dlatego każdy człowiek, który nie otrzymał (przez nowe narodzenie) Bożego życia, jest duchowo martwy (Rzym. 5,14; Efez. 2,1.5; Kol. 2,13). Wszyscy potomkowie Adama mają grzeszną naturę zanim jeszcze zdołają popełnić jakiś grzeszny czyn (Ps. 51,7).



*Rzym. 7,18
Wiem tedy, że nie mieszka we mnie, to jest w ciele moim, dobro; mam bowiem zawsze dobrą wolę, ale wykonania tego, co dobre, brak.*

zarozumiałości, bezprawia i siły ciągnącej go do zła? Jezus Chrystus przyszedł, by uwolnić ludzi od ich grzechu. Tych, którzy przyjęli Go i zaufali Mu, obdarza nowym życiem i uwalnia od grzechu. Jezus Chrystus jest jedynym rozwiązaniem największego ludzkiego problemu - grzechu. Tylko z Jezusem jesteśmy w stanie prowadzić życie podobające się Bogu (II Kor. 5,21).

Na czym polega różnica pomiędzy Ewangelią a innymi środkami zaradczymi?



*Mat. 1,21
A urodzi syna i nadasz mu imię Jezus; albowiem On zbawi lud swój od grzechów jego.
Jan 1,29
Nazajutrz ujrzał Jezusa, idącego do niego i rzekł: Oto Baranek Boży, który gładzi grzech świata.*

C. JAKIE JEST ROZWIĄZANIE PROBLEMU GRZECHEU?

Jak można pomóc człowiekowi, który cierpi z powodu swego buntu przeciw Bogu, z powodu swej



Kim jest człowiek?

Człowiek składa się z trzech części: ciała, duszy i ducha. Mimo, że jesteśmy w stanie wyróżnić te trzy elementy (ducha, duszę i ciało), są one ściśle ze sobą związane. Biblia nie definiuje tych pojęć. Określenia „*duch*” i „*dusza*” stosowane są niekiedy zamiennie, są to bowiem terminy bliskoznaczne. Dlatego trudno jest całkowicie pojąć ich znaczenie i sformułować dokładne definicje.

Pomimo to, funkcje spełniane przez ducha, duszę i ciało można opisać w następujący sposób:

- Dzięki naszemu ciału odczuwamy świat.
- Dzięki naszej duszy odczuwamy samych siebie.
- Dzięki naszemu duchowi odczuwamy Boga.

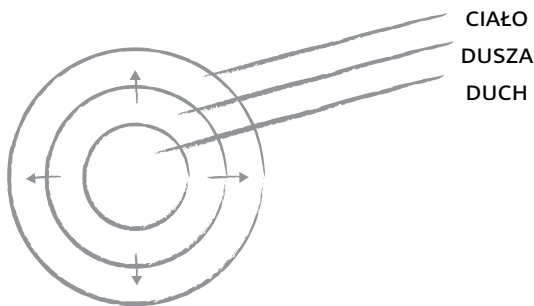

CZŁOWIEK NIENAWRÓCONY:
JEGO DUCH JEST MARTWY DLA SPRAW DUCHOWYCH.

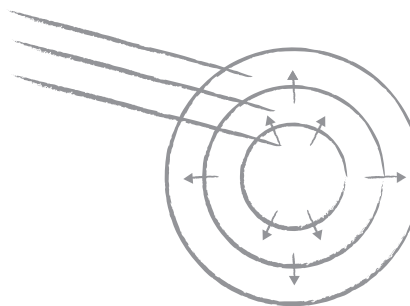

CZŁOWIEK NOWO NARODZONY:
JEGO DUCH JEST ODRODZONY I ROZUMIE SPRAWY DUCHOWE.

A. CIAŁO

Termin „*ciało*” ma w Biblii dwa znaczenia.

1. Materialny element naszej osoby

Dzięki pięciu zmysłom (wzrok, słuch, smak, powonienie, dotyk) mamy możliwość postrzegania naszego otoczenia (odczuwania świata).

Nasze ciało zostało określone jako „*gliniane naczynie*”.



II Kor. 4,7
Mamy zaś ten skarb w naczyniach glinianych, aby się okazało, że moc, która wszystko przewyższa, jest z Boga, a nie z nas.

Jednocześnie ciało nowo narodzonego chrześcijanina jest „*świątynią Ducha Świętego*”, który przysposabia je do wykorzystania przez Boga.



Rzym. 12,1
Wzywam was tedy, bracia, przez miłosierdzie Boże, abyście składali ciała swoje jako ofiarę żywą, świętą, miłą Bogu, bo taka winna być duchowa służba wasza.

I Kor. 6,19-20



- W jaki sposób powinniśmy obchodzić się z naszym ciałem (jedzenie, picie, używki, ubranie, praca, sen...)?

2. Ludzka słabość, grzeszna natura

Termin „*ciało*” często jest synonimem ludzkiej słabości i grzesznej natury.



Gal. 5,17 (BT)
Ciało bowiem do czego innego dąży niż duch, a duch do czego innego niż ciało, i stąd nie ma między nimi zgody, tak że nie czynicie tego, co chcecie.

Rzym. 7,18, I Piotr 2,11



- Co to znaczy „*prowadzić cielesne życie*”? *I Kor. 3,1-4*
- Co uzdalnia nas do prowadzenia duchowego życia? *Rzym. 8,9-10, Gal. 5,16*

B. DUSZA



*I Mojż. 2,7
Ukształtował Pan Bóg człowieka z prochu ziemi i tchnął w nozdrza jego dech życia. Wtedy stał się człowiek istotą (dosłownie: „duszą”) żywą.*

Człowiek ma w sobie pierwiastek materialny i niematerialny. Przez połączenie materii (proch ziemi) i ducha (dech życia) powstała ludzka dusza. Dusza jest więc ogniwem łączącym ciało i ducha. Dlatego nie można rozdzielić w człowieku ciała, duszy i ducha. Oznaczałoby to śmierć.

Czym jest „dusza”?



*III Mojż. 17,11
Gdyż życie (dosłownie: „dusza”) ciała jest we krwi, a Ja dałem wam ją do użytku na otłarzu, abyście dokonywali nią prześlągania za dusze wasze, gdyż to krew dokonuje prześlągania za życie (dosłownie: „duszę”).*

1. „Dusza” - jako cała osoba



*Dz.Ap. 2,41
[...] i pozyskanych zostało owego dnia około trzech tysięcy dusz.
I Piotr 3,20
[...] gdy Bóg cierpliwie czekał za dni Noego, kiedy budowano arkę, w której tylko niewielu, to jest osiem dusz, ocalało przez wodę.*

Słowo „dusza” przybiera różne znaczenia. Często oznacza całą osobę.

2. „Dusza” - jako wewnętrzny człowiek



*V Mojż. 6,5
Będziesz miłował Pana Boga swego, z całego serca swego i z całej duszy swojej, i z całej siły swojej.
Mat. 16,26
Albowiem cóż pomoże człowiekowi, choćby cały świat pozyskał, a na duszy swej szkodę poniósł? Albo co da człowiek w zamian za duszę swoją?*

Innym określeniem wewnętrznego życia duszy jest „serce”.



*I Sam. 16,7
[...] Człowiek patrzy na to, co jest przed oczyma, ale Pan patrzy na serce.*



- Jakie znaczenie, w związku z rozważanym tematem, ma sumienie?
I Sam. 24,6, Hebr. 9,14

3. „Dusza” - jako osobowość

Skoro dusza jest siedliskiem naszej osobowości, ma duży wpływ na świadomość samego siebie, na nasz charakter oraz na nasze emocje. Pozytywny oraz negatywny styl życia a także różnorakie doświadczenia mogą odcisnąć ślad na naszej duszy. Szkody, których doznała w przeszłości, mogą zostać uleczone przez narodzenie do duchowego życia.

Wszystkie trzy funkcje, stanowiące osobowość, można odnieść do duszy:

a) Myśli



*Przyp. 24,14
Tym też jest wiedza i mądrość dla twojej duszy!*

Ps.103,2, Ps. 139,14

b) Uczucia



Mat. 26,38

Wtedy mówi do nich: Smężna jest dusza moja aż do śmierci; pozostajcie tu i czuwajcie ze mną.

Ps. 42,2-6, Ps. 84,3

c) Wola



Ps. 63,2

[...] Ciebie pragnie dusza moja.

Łuk. 1,46v



- Co to znaczy: „być chorym na duszy”?
- W jaki sposób można uzyskać zdrowie duszy?

C. DUCH



I Kor. 2,11

Bo któż z ludzi wie, kim jest człowiek, prócz ducha ludzkiego, który w nim jest? Tak samo kim jest Bóg, nikt nie poznał, tylko Duch Boży.

1. Duch umożliwia nam życie

Życie jest możliwe tylko dzięki duchowi naszemu. Gdy duch opuszcza nas, musimy umrzeć. Bez ducha jesteśmy martwi. Oczywiście duch ludzki nigdy nie umiera, dlatego życie człowieka nie kończy się z chwilą śmierci.



Jak. 2,26

Bo jak ciało bez ducha jest martwe, tak i wiara bez uczynków jest martwa.

Ps. 31,6, Ps. 143,7, Kazn. 12,7, Łuk. 23,46, Dz.Ap. 5,5, Dz.Ap. 7,59



- Czym różni się duch człowieka nowo narodzonego od ducha człowieka, który nie pojednał się z Bogiem?

2. Duch pociąga nas do społeczności z Bogiem

Dzięki naszemu duchowi możemy mieć społeczność z Bogiem. Bóg przez Swego Ducha mówi do naszego ducha.



Ezdr. 1,5

Wyruszyli więc w drogę naczelnicy rodów z Judy i Beniamina, kaptani i lewici, wszyscy, których ducha pobudził Bóg [...].

Rzym. 8,16

Ten to Duch świadczy wespół z duchem naszym, że dziećmi Bożymi jesteśmy.

Agg. 1,14, Gal. 6,18, II Tym. 4,22

Bez nowego narodzenia jesteśmy duchowo martwi. *Efez. 2,1*

Bez Jezusa człowiek nie ma żywej społeczności z Bogiem. Przeciwnie: moce ciemności mieszkają w nim i panują nad nim.

Przez wiarę w Jezusa i nowe narodzenie rozpoczynamy duchowe życie, wówczas moce ciemności muszą ustąpić przychodzącemu do nas Duchowi Świętemu.

3. Myśli, uczucia, wola

Najważniejsze znamiona osobowości (myśli, uczucia, wola) odnoszą się zarówno do naszego ducha, jak i duszy. Bardzo istotne jest, by nasze duchowe życie (społeczność z Bogiem) biegło we właściwy sposób. Nasza dusza i ciało odczuwają skutki za-

równie zdrowego życia duchowego, jak i niewłaściwego sposobu życia.

Dalsze fragmenty mówiące o roli naszego ducha:

a) Myśli



*Ps. 77,7
[...] rozmyślałam i duch mój docieka.*

I Kor. 2,11

b) Uczucia



*I Kor. 16,18
Podnieśli bowiem na duchu mnie i was [...]*

Ps. 142,4, Iz. 57,15-16, Iz. 61,3

c) Wola



*Mat. 26,41
Czuwajcie i módlcie się, abyście nie popadli w pokuszenie; duch wprawdzie jest ochoczy, ale ciało mdłe.*

Ps. 32,2, Ps. 78,8



- Co to znaczy: „być chorym duchowo”?
- W jaki sposób można uzyskać duchowe zdrowie?



Przyszłość człowieka

A. PRZYSZŁOŚĆ CZŁOWIEKA NIENAWRÓCONEGO

Osoba, która nie przyjęła Jezusa, żyje w mocy szatana i podlega Bożemu gniewowi.

Jan 3,36

Po sądzie ostatecznym oczekuje ją wieczne potępienie



*II Tes. 1,8-9
W ogniu płomienistym, wymierzając karę tym, którzy nie znają Boga, oraz tym, którzy nie są posłuszni ewangelii Pana naszego Jezusa. Poniosą oni karę: zatracenie wieczne, oddalenie od oblicza Pana i od mocy chwały jego.*

B. PRZYSZŁOŚĆ CZŁOWIEKA NAWRÓCONEGO

Bóg nie pozostawia nas w niepewności, jeśli chodzi o przyszłość. Możemy radować się wspaniałym celem, do którego zmierzamy. Wszyscy, którzy należą do Jezusa, mogą spodziewać się Bożego błogosławieństwa w swoim życiu oraz wiecznej chwały po śmierci.



*Jan 14,2-3
W domu Ojca mego wiele jest mieszkań; gdyby było inaczej, byłbym wam powiedział. Idę przygotować wam miejsce. A jeśli pójdę i przygotuję wam miejsce, przyjdę znowu i wezmę was do siebie, abyście, gdzie Ja jestem, i wy byli.*



- Jakie inne obietnice, dotyczące przyszłości, znajdujemy w Biblii? *Obj. 21,1-22,5*

POCHODZENIE CZŁOWIEKA

Bóg stworzył nas, gdyż pragnął, byśmy istnieli. *I Mojż. 1,26-27*

Bóg stworzył nas w ponadnaturalny sposób i tchnął w nas „dech życia” *I Mojż. 2,7*

- Jakie znaczenie ma dla nas wiedza o tym (*Ps. 139,13-16*)?

GRZESZNOŚĆ CZŁOWIEKA

A. Co to jest grzech?

Mar. 7,21-22

I Kor. 6,9-10

Gal. 5,19-21

B. Kto jest grzesznikiem?

Rzym. 9,23

C. Jakie jest rozwiązanie problemu grzechu?

Mat. 1,21

UPADEK CZŁOWIEKA

Życie przed upadkiem w grzech

I Mojż. 1,31, I Mojż. 2,15-17

- Jaki był jedyny możliwy grzech (*I Mojż. 2,17*)?

Pokusa i upadek

Trzy etapy: *I Mojż. 3,1-6*

- Jak należy zachować się w czasie pokusy (*II Tym. 2,22*)?

Skutki upadku w grzech

I Mojż. 3,7-24

- Jakie skutki, w związku ze zbawieniem miał dla nas upadek w grzech (*Rzym. 5,12-14*)?

SENS LUDZKIEGO ŻYCIA

A. Spółeczność z Bogiem

I Mojż. 1,27, Rzym. 11,36

- Jak wyglądała spółeczność Boga z człowiekiem w raju, bezpośrednio po stworzeniu?

B. Spółeczność z ludźmi

I Mojż. 2,18

- Co jest podstawą prawdziwej spółeczności (*I Jan 1,7*)?

C. Panowanie

I Mojż. 1,28

D. Służba

I Mojż. 2,15, I Mojż. 2,20

E. Życie wieczne

I Mojż. 2,17

- Skąd człowiek posiada wewnętrzną świadomość życia wiecznego (*Kazn. 3,11*)?

KIM JEST CZŁOWIEK?

A. Ciało

Termin „ciało” oznacza materialny element naszej osoby. *Rzym. 12,1*

B. Dusza

I Mojż. 2,7

1. „Dusza” - jako cała osoba *I Piotr 3,20*
2. „Dusza” - jako wewnętrzny człowiek *V Mojż. 6,5*
3. „Dusza” - jako osobowość (myśli, uczucia, wola).

C. Duch

I Kor. 2,11

1. Duch umożliwia nam życie *Jak. 2,26*
2. Duch pociąga nas do spółeczności z Bogiem *Rzym. 8,16*
3. Myśli, uczucia, wola *I Kor. 16,18*



Jezus.pl